

Uwagi:

- a. Rysunek koła zgodny z rysunkiem standardowym UIC/ERRI nr. 200M11110009 za wyjątkiem średnicy okręgu tocznego koła $\phi 850\text{mm}$.
- b. R_m - maksymalna wysokość nierówności wg. PN-EN-ISO 4287:1999 odpowiada oznaczeniu R_t wg. DIN 4762.

Wymagania techniczne:

1. Wykonanie i odbiór koła wg. PN-EN 13262+A2:2011 jak dla kategorii 2.
2. Materiał typu ER8 wg. PN-EN 13262+A2:2011.
3. Dopuszczalna stożkowatość otworu piasty koła w ramach tolerancji H7. Większa średnica powinna znajdować się po stronie, którą koło naprowadzane jest na oś.
4. Dopuszczalne niewyważenie statyczne koła $\leq 125\text{ gm}$ (znak niewyważenia E3 wybić zgodnie z p. 3.10. PN-EN 13262+A2:2011).
5. Zabezpieczenie antykorozyjne zgodne z p. 3.9. wg. PN-EN 13262+A2:2011.
Farba podkładowa, antykorozyjna, o grubości $60\mu\text{m}$ - Epoxy 51 CA. RAL 3012.
Producent: REMBRANDTIN.
Na powierzchnie tarczy i boczne piasty stosować farbę tłumiącą drgania materiałowe (posiadającą własności dźwiękochłonne). Rodzaj farby ustali producent koła.
Farba nawierzchniowa (rozpuszczalna w wodzie) o grubości $250\mu\text{m}$ - RAL 7021, mat,
Producent: WECKERLE.

Krawędzie stępić.

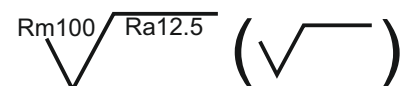

Koło bezobrzęczowe $\phi 850$		
34 MN 090100-1-02		
Załącznik Nr. 6 - Opis przedmiotu zamówienia (OPZ) Nr. postępowania: WKD10c-27-24/2019		
 <small>Warszawska Kolej Dojazdowa spółka z ograniczoną odpowiedzialnością</small>	Masa w kg: ~307,0	Arkusz: 1

B (2:1)

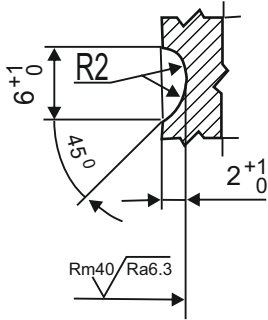

C (2:1)

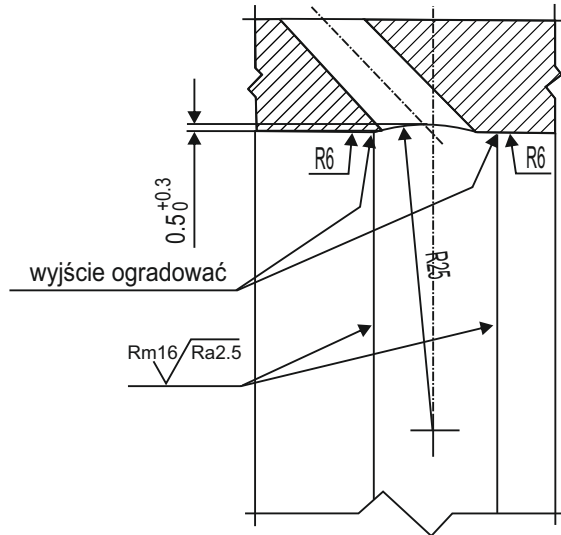

Zmodyfikowany profil koła dla toczenia oszczędnościowego (dostosowany do warunków eksploatacji w WKD).

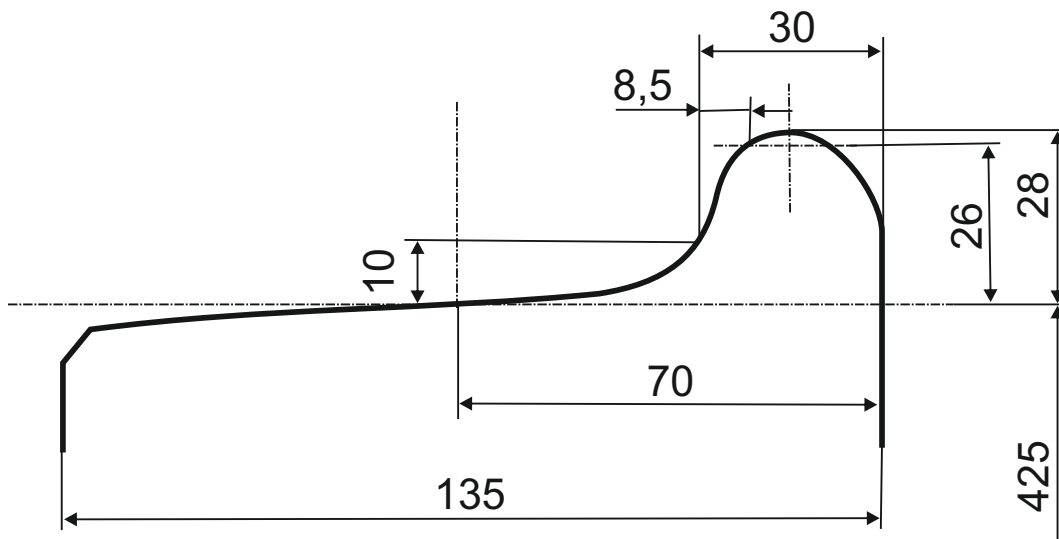

Koło bezbłęźkowe ϕ 850		
34 MN 090100-1-02		
Załącznik Nr. 6 - Opis przedmiotu zamówienia (OPZ) Nr. postępowania: WKD10c-27-24/2019		
 Warszawa Kolei Dojazdowa spółka z ograniczoną odpowiedzialnością	Masa w kg: ~307,0	Arkusz: 2

(1:5)
A

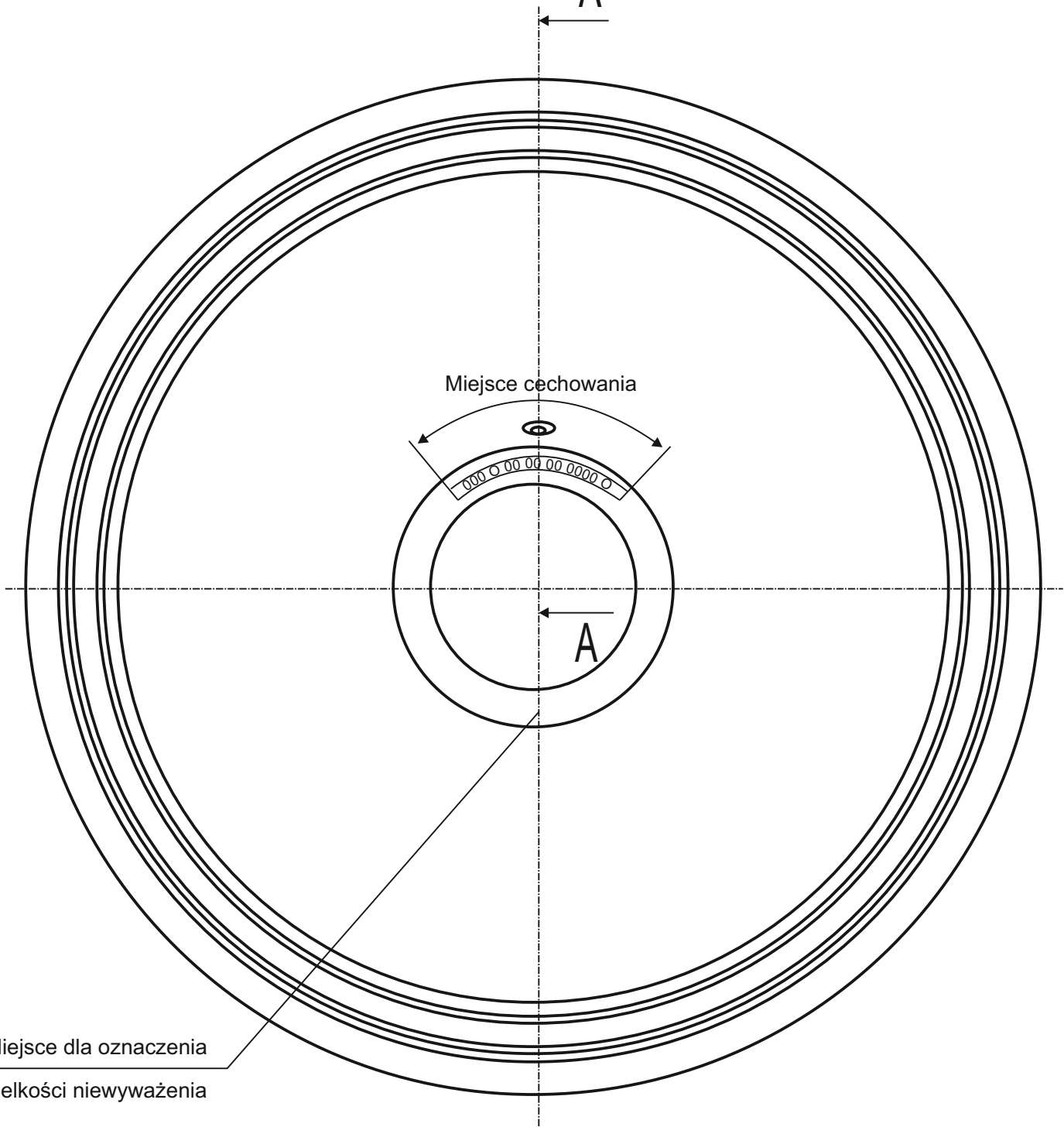

Miejsce dla oznaczenia
wielkości niewyważenia

Koło bezbębrowe ϕ 850		
34 MN 090100-1-02		
Załącznik Nr. 6 - Opis przedmiotu zamówienia (OPZ) Nr. postępowania: WKD10c-27-24/2019		
 <small>Warszawska Kolej Dojazdowa spółka z ograniczoną odpowiedzialnością</small>	Masa w kg: ~307,0	Arkusz: 3

D (1:1)

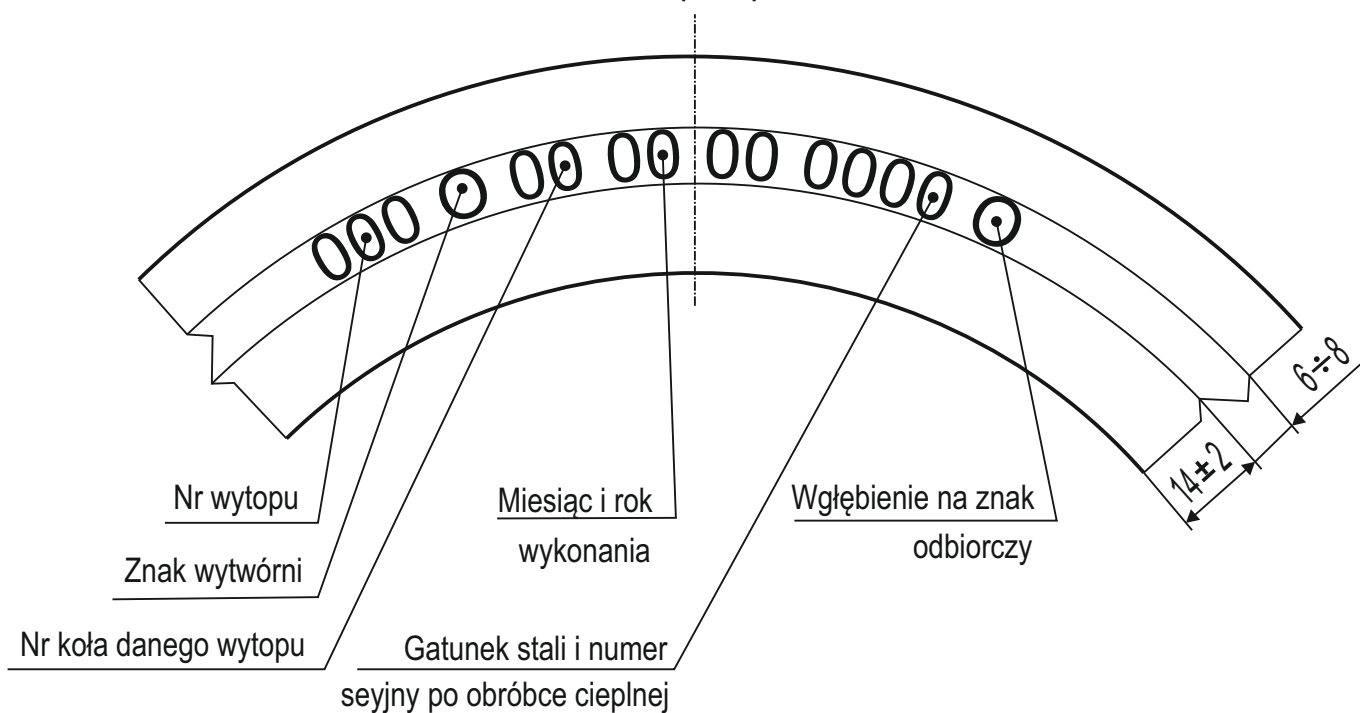

E (1:1)

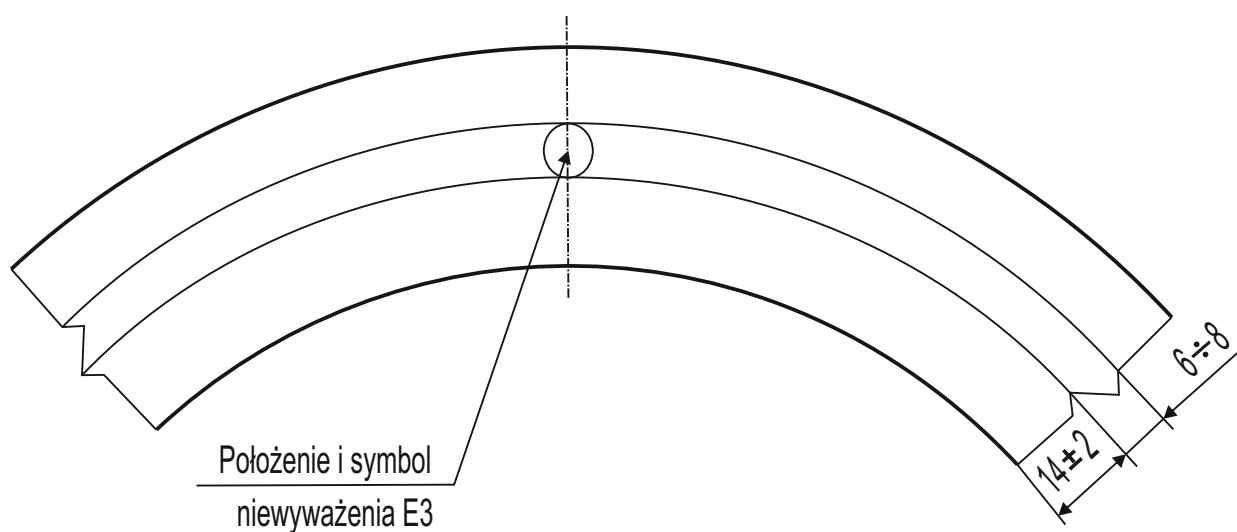

Koło bezobrzczowe ϕ 850		
34 MN 090100-1-02		
Załącznik Nr. 6 - Opis przedmiotu zamówienia (OPZ) Nr. postępowania: WKD10c-27-24/2019		
 <small>Warszawska Kolej Dojazdowa spółka z ograniczoną odpowiedzialnością</small>	Masa w kg: ~307,0	Arkusz: 4

Wzrost	Obwód
185/74	81-83/84
180	76
175	71
170	66

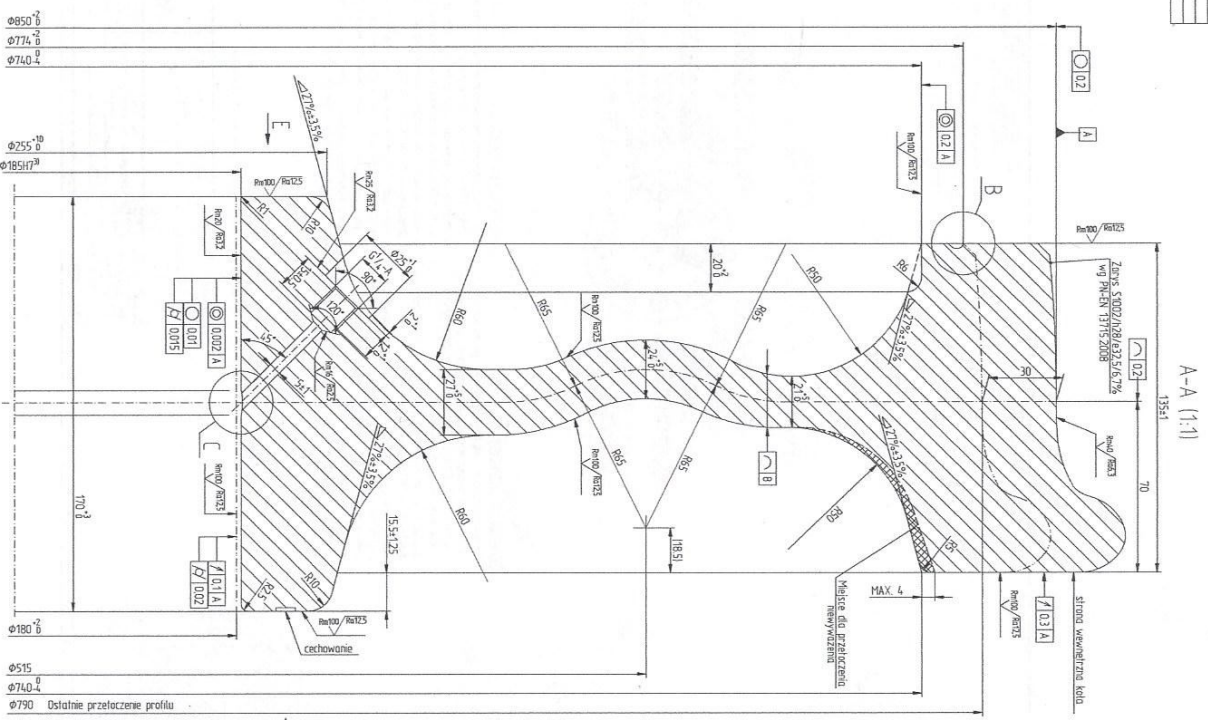

arkusz 5

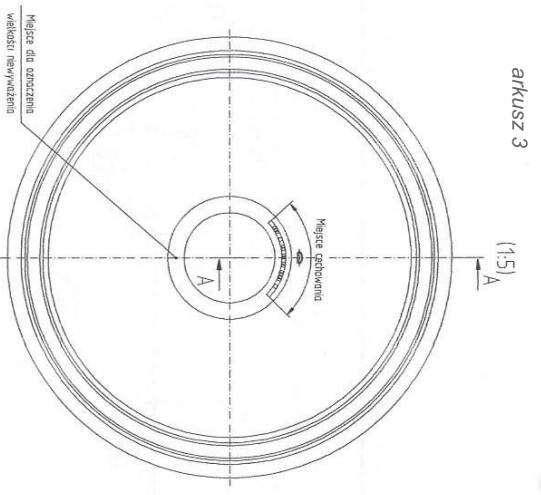

arkusz 3

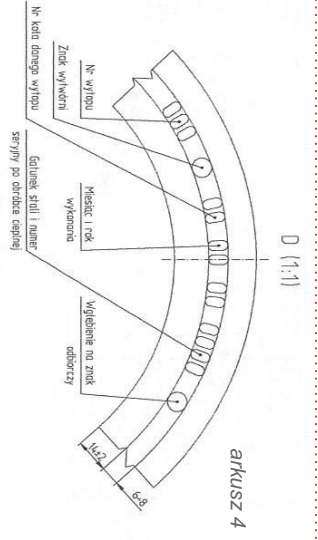

arkusz 4

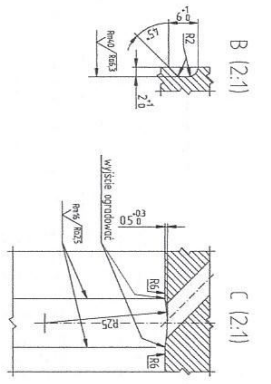
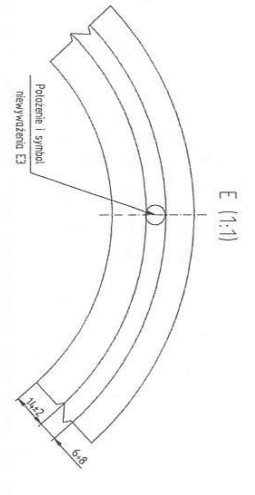

arkusz 2

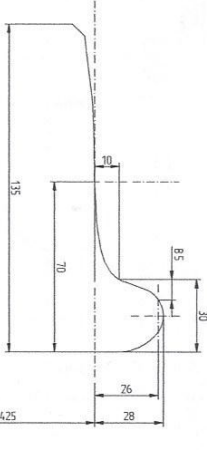

arkusz 1

Uwagi:
 a - kształtek koła zgodny z gwarantem standardowym UICERRI nr 200M1110009 za wyjątkiem ścieżki okręgu bieżnego koła 4850mm.
 b - R - maksymalna wysokość; nieowłosności wg PN-EN ISO 4287:1997 odpowiada oznaczeniu R wg DIN 4762.

- Wymagania techniczne:
1. Wykonanie łożyska koła wg PN-EN 13282-A2:2011 jak dla kategorii 2.
 2. Materiał typu ER8 wg PN-EN 13282-A2:2011.
 3. Dopuszczalna sztywność okrywy piany koła w ramach tolerancji H7 większa średnica 4. Dopuszczalne niewymiarowe ślady czyszczenia koła < 125 gm (znak niewymiarowane E3 wyłuczone z p. 3.10. PN-EN 13282-A2:2011).
 5. Zabiegi zapobiegające antykorozyjne zgodnie z p. 3.9. wg PN-EN 13282-A2:2011.
- Fabryka produkująca antykorozyjną, o grubości 60µm - Epoxyl 51 CA RAL 3012.
 Na powierzchni bieżni (lozownie) i bieżni (lozownie) doposażenie materiału (posiadającego własności dźwiękochłonne). Rodzaj farby, usalił producent koła.
 Fabryka nawierzchniowa (dopuszczalna w wodzie) o grubości 250µm - FAL 7021 mat.
 Producent: WEGGERLE.

Kształtek ściegi



Koło bezotworzone φ 850
 34 MN 090100-1-02

Załącznik Nr. 6 - Opis przedmiotu zamówienia (OPZ)
 Nr. postępowania: WKD106-Z-24/2019

Masa w kg - 307,0 Arkusz 20 (podjądowy)